

920MHz帯無線遠隔制御装置

Octopus カタログ

8点
1段押

8点
2段押

機能アップした小点数型が 新たにラインナップ!

新登場

混信に強い

920MHz帯の周波数ホッピング方式という同一周波数による電波障害が起こりにくい通信技術を搭載。

小点数でも2段押しの設定あり

1段押し(8点9操作)と2段押し(8点15操作)の2機種から選択可能。

側面もカバーするプロテクト構造

操作面と側面を保護する一体型プロテクタを標準装備。

スイッチ操作感は

現行シリーズを継承

スイッチの軽さとストロークの良さで定評のあるFZ、GZ、AZシリーズと同じスイッチ機構を採用。

単3形乾電池2本で長時間使用

アルカリ電池で連続送信約150時間。
市販の充電式ニッケル水素電池も使用可能。

通信状態の確認が可能

送信機のランプ(POW/LINK)で通信状況の確認が可能。

安全・管理オプション機能の充実

緊急停止スイッチ、キーエントリーシステム、ひやり防止機能を採用。



(原寸大)

セット構成

型名	仕様			セット構成			
	周波数帯	操作点数	スイッチアクション	送信機	台数	受信機	付属品
ESH2080DV	920.7~927.9 MHz	8点 9操作	1段	ETH080V	2	ERD080V	アンテナ、プロテクタ、 単3形アルカリ電池、 ストラップ、取扱説明書、 取付ボルト一式
ESH1080DV				1			
ESH2080DW		8点 15操作	2段	ETH080W	2	ERD080W	
ESH1080DW				1			

仕様

■送信機 ◆ETH080V/ETH080W	
項目	仕様
周波数帯	920.7~927.9MHz (※1)
送信出力	2mW
操作スイッチ	8点
使用時間	連続送信時 約150時間 (※2)
電源	単3形電池×2 DC2.4~3.0V (※3 ニッケル水素電池対応)
保護等級	IP67相当
外形寸法	約72×197×49mm(プロテクタ含む)
重量	360g以下

※1 使用周波数帯の混雑状況によっては応答時間の遅延が発生する場合があります。
 ※2 アルカリ電池使用時。
 ※3 市販品の電池と充電器を別途ご用意ください。

■受信機 ◆ERD080V/ERD080W	
項目	仕様
周波数帯	920.7~927.9MHz (※1)
電源	AC100V/200V/220V±10% DC12V/24V±10%(オプション)
出力接点	1a接点
リレー定格電流	G2R-1-S AC250V 10A(抵抗負荷) RB105-DBH AC250V 5A(抵抗負荷)
保護等級	IP64相当
外形寸法	約177×247×65mm(突起部含まず)
取付寸法	220×150mm
重量	2kg以下

外形寸法図

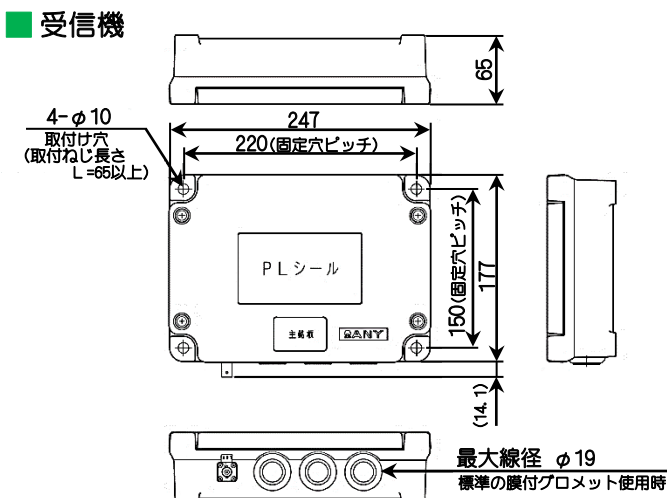
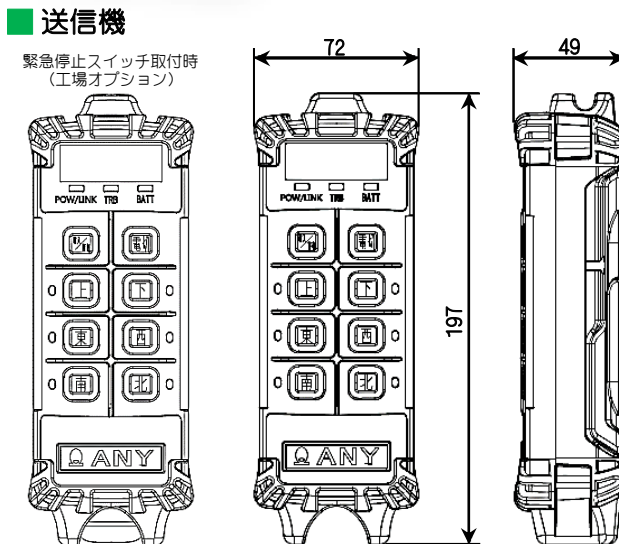

⚠️ ご使用環境について

- 本製品は精密機械です。丁寧にお取り扱い願います。高温・腐食ガス・油・薬品に触れる環境での使用は避けてください。受信機は、過大な振動・衝撃・ノイズのある環境は避けて設置してください。このような環境でのご使用は、製品劣化を早め、故障の原因となります。

⚠️ 安全に関するご注意

- 本資料に記載されている内容は本資料発行時点のものであり、予告なく変更することがあります。弊社製品のご購入及びご使用にあたりましては、事前に弊社営業窓口で最新の情報を確認いただきますとともに、弊社ホームページなどを通じて公開される情報にご注意ください。
- ご使用前には、製品に付属の「取扱説明書」をよくお読みになり、ご理解の上、正しくお使いください。
- IP試験はすべて規定方法、規定時間内で行われるため、長時間保証するものではありません。
- 製品の改造および部品の改造は、絶対に行わないでください。(破損・故障の原因となり、動作させると危険です。)
- このカタログは、日本国内でご使用になる製品について記載してあります。国内の電波法に基づく仕様になっており日本国外での使用はできません。
- 製品は、使用条件内でご使用ください。範囲を超えて弊社製品をご使用された場合の故障および事故につきましては、弊社は、一切その責任を負いません。
- スイッチ、リレー等の消耗品があります。安全性に大きく影響しますので定期的な点検・交換を行ってください。(消耗品の交換時期は「取扱説明書」を参照してください。)
- ケースに傷(ひび割れ)や破損箇所および操作部の穴あき等がある場合、使用しないでください。故障の原因となり、重大な事故に繋がる可能性があります。
- 特に安全性を要求される場合は、規格、性能に対して余裕を持った使い方やフェールセーフ等の安全対策へのご配慮をいただくと共に弊社営業担当までご相談ください。
- 弊社の製品保証規定は本製品単体のみに適用となります。製品の使用または使用不能から生ずる二次的損害(逸失利益、事業の中断、他の機器や部品に対する損傷、情報の損失またはその他の金銭的損害を含む)に関して、弊社は、一切その責任を負いません。
- 上記の事項を遵守いただけない場合は、重大な事故に繋がる可能性があります。

製造元



株式会社 **エニー**

URL <https://www.j-any.co.jp/>

本社 / 〒214-0013 神奈川県川崎市多摩区登戸新町337
TEL:044-932-4411(代) FAX:044-932-6370

関西営業所 / 〒532-0028 大阪府淀川区十三元今里1-8-32-301
TEL:06-6307-3633(代) FAX:06-6307-3659

●このカタログの記載内容は2022年7月現在のものです

取扱店



※会社案内



※修理に関して